



Actualización para Instaladores Matriculados

**Medidores Rotativos
hasta 0.160 bar**

Usos



Se utilizarán medidores denominados de **Lóbulos** o de **Pistones Rotativos** en instalaciones cuyos consumos sean mayores a **16 m³/h** y presiones reguladas de **0,022 hasta 0,160 bar**.

Calibres



CALIBRE	DIAMETRO NOMINAL		CAUDAL	CAUDAL	Rango	DISTANCIA ENTRE BRIDAS* (mm)
	mm	Pulgadas	Mínimo (m3/h)	Máximo (m3/h)		
G-16	50	2	≤ 0.25	25	≥ 1.10	178
G-25	50	2	≤ 0.40	40	≥ 1.10	178
G-40	50	2	≤ 0.65	65	≥ 1.10	178
G-65	50	2	≤ 1.00	100	≥ 1.10	178
G-100	80	3	≤ 1.60	160	≥ 1.10	178
G-160	80	3	≤ 2.50	250	≥ 1.10	248
G-250	100	4	≤ 4.00	400	≥ 1.10	248

* Medida final con espesor de juntas incluidas

Fabricados según Norma **NT-1605 BAN**

Elementos



FILTRO

Uso obligatorio, ubicado aguas arriba del medidor.

Tipo: Y

Cuerpo: Acero fundido con conexión bridada o roscada

Serie: ANSI 150

Malla Filtrante: Abertura no mayor de $42\mu\text{m}$ (mesh 325
diámetro de alambre 0.035mm)

El diámetro nominal del filtro deberá ser igual al diámetro de la acometida de media presión y debiendo colocarse en forma horizontal respetando el sentido de flujo de circulación

Elementos



VALVULAS

Deberán ser esféricas serie **ANSI 150** y de igual diámetro nominal que la cañería interna.

BRIDAS: Serie **ANSI 150** norma **ASTM A-105** y de igual diámetro que el calibre del medidor asignado (ver cuadro de calibre).

TOMA DE PRESION: Ubicada aguas abajo del medidor, compuesta de Cupla, Entrerrosca, válvula aguja de diámetro 1/2" y tapón macho.

Para presión de operación superior a 0.022 bar se agregará un manómetro con cuadrante de 4" y rango 0 - 0.5 bar y dos tomas de acople rápido ubicadas antes del filtro y otra después de la regulación

Elementos



GABINETE

A. Regulación Simple

Medidas mínimas

Largo: 1200mm

Alto: 1000mm

Profundidad: 1000mm

B. Doble Rama de Regulación

Medidas mínimas

Largo: 1500mm

Alto: 1200mm

Profundidad: 1000mm

Materiales: Mampostería revocada en su interior.

Puertas: Doble hoja de Chapa espesor mínimo 1.27mm con su correspondiente ventilación y llave cuadro.

Ramas de Medición



Deberán estar totalmente a la vista, no admitiéndose ningún tipo de empotramiento.

La instalación del medidor deberá realizarse de manera que el flujo a través del mismo sea vertical descendente.

Las bridas quedarán pintadas (con pintura epoxi) perfectamente alineadas entre si y niveladas.

Los agujeros de las bridas deben quedar paralelos al frente del gabinete.

La sujeción deberá ser del tipo regulable en altura.

Se colocaran 2 juntas del tipo Klinger-o-lite, intercalando entre las mismas una malla filtrante de $60\mu\text{m}$ para instalaciones de 0.022 bar y $42\mu\text{m}$ para presiones de 0.160 bar entre la brida superior y el medidor y otra en la brida inferior

Simple regulación

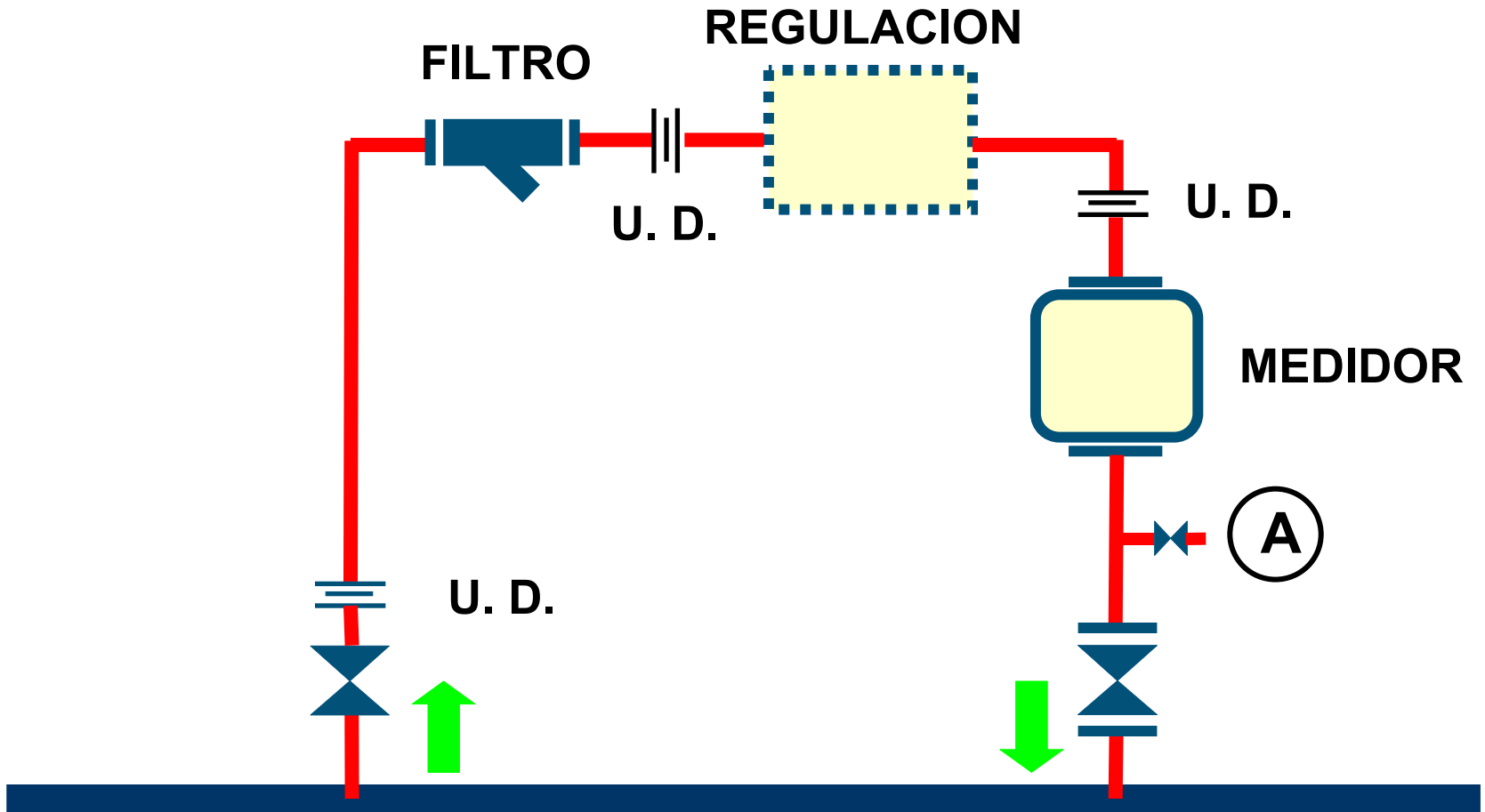

(A)

Cupla, enterrosca, válvula aguja y tapón macho 1/2 NPT para toma de presión

Simple regulación



Vista de frente

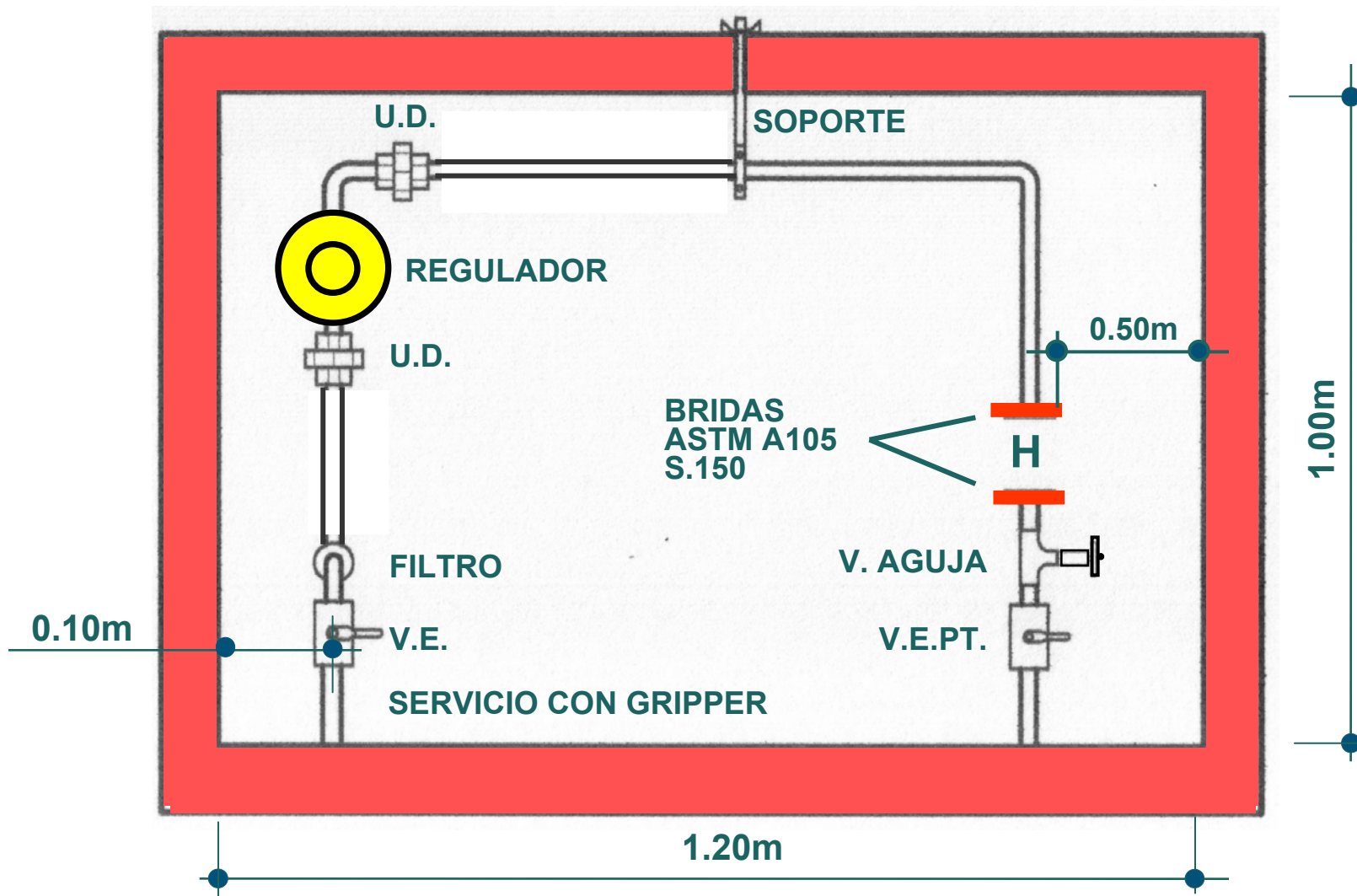

Simple regulación



Vista Lateral

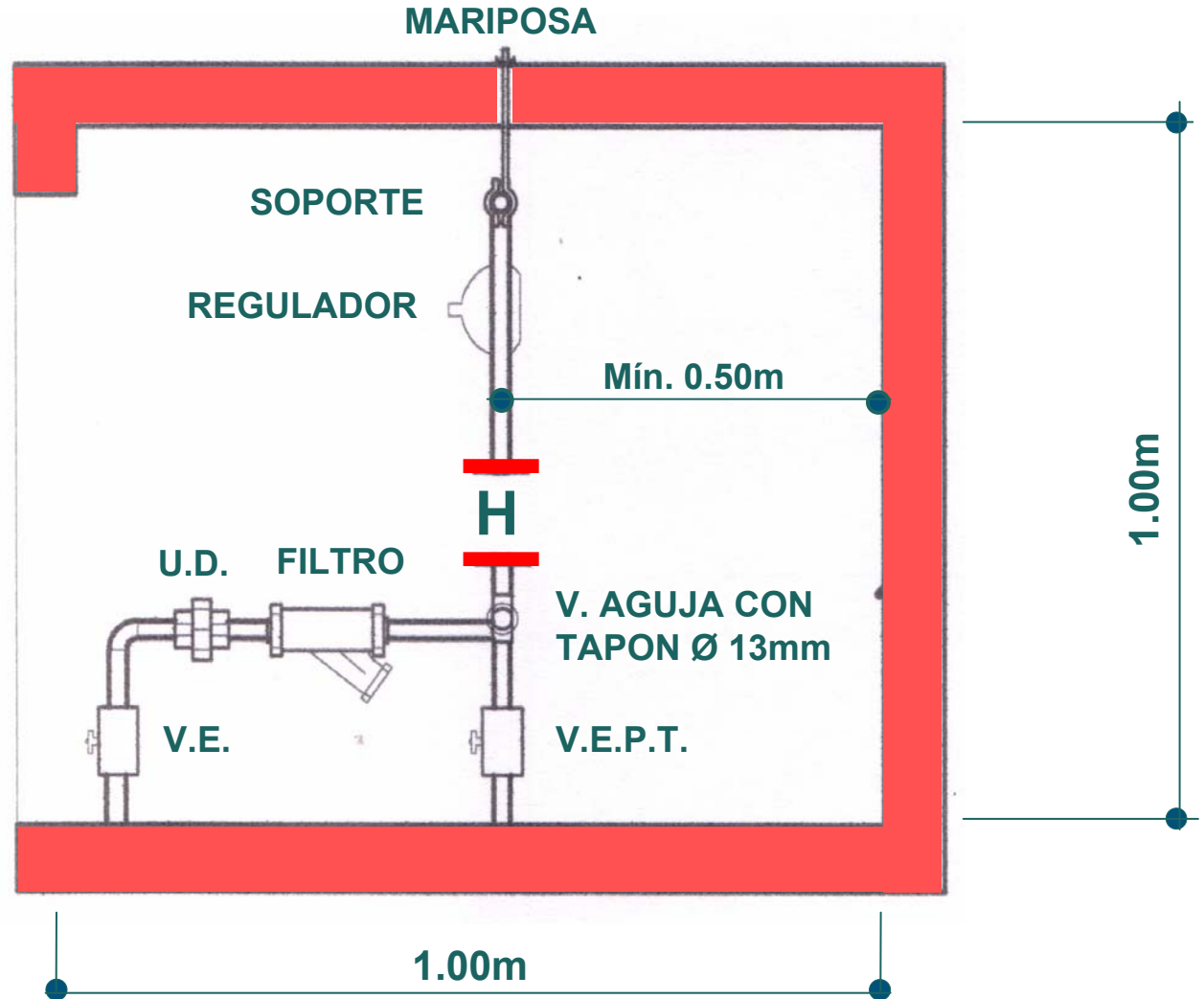

Doble regulación

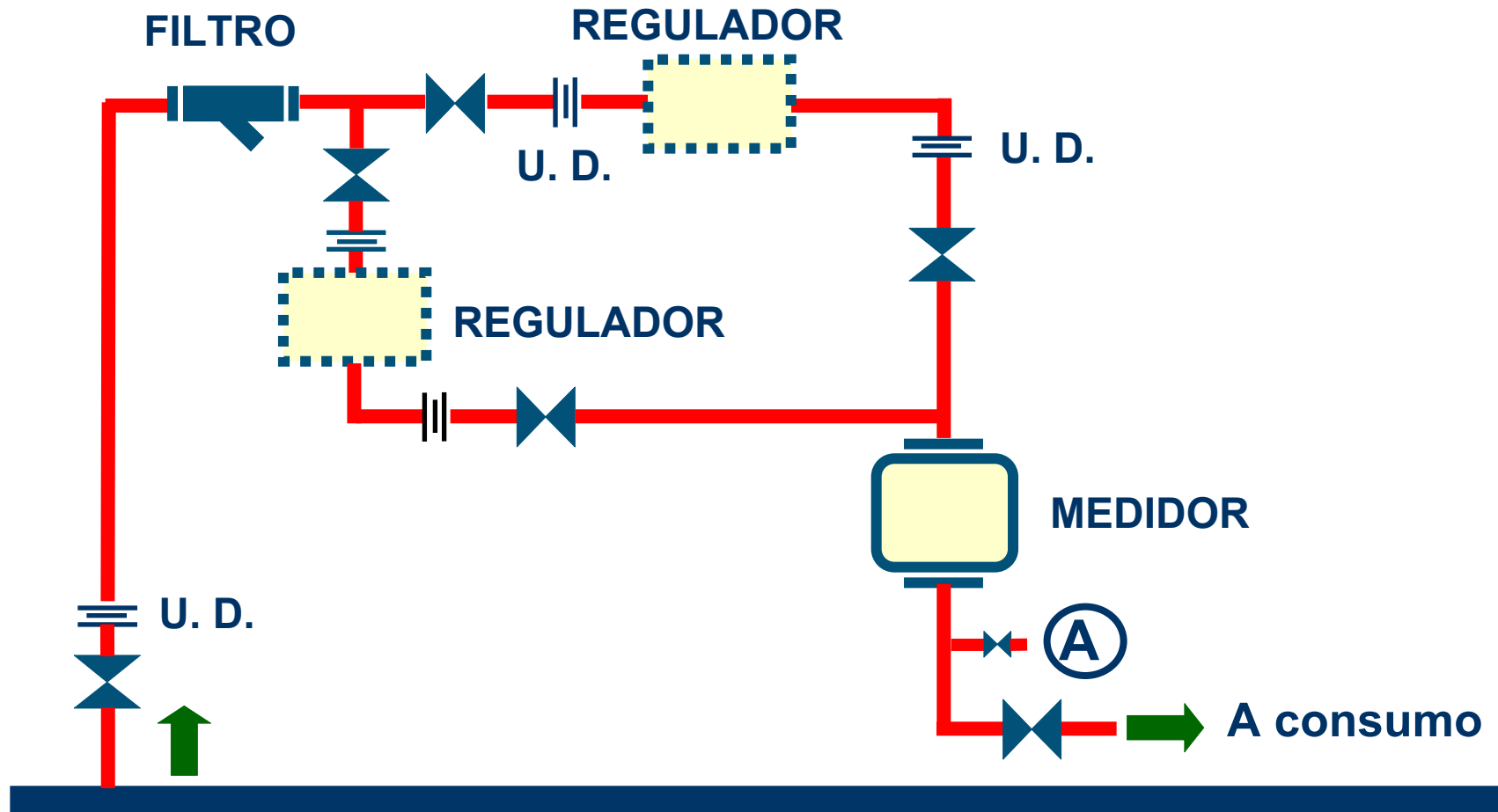

Cupla, entrerroscas, válvula aguja y tapón macho 1/2 NPT para toma de presión

Doble regulación



Vista de frente

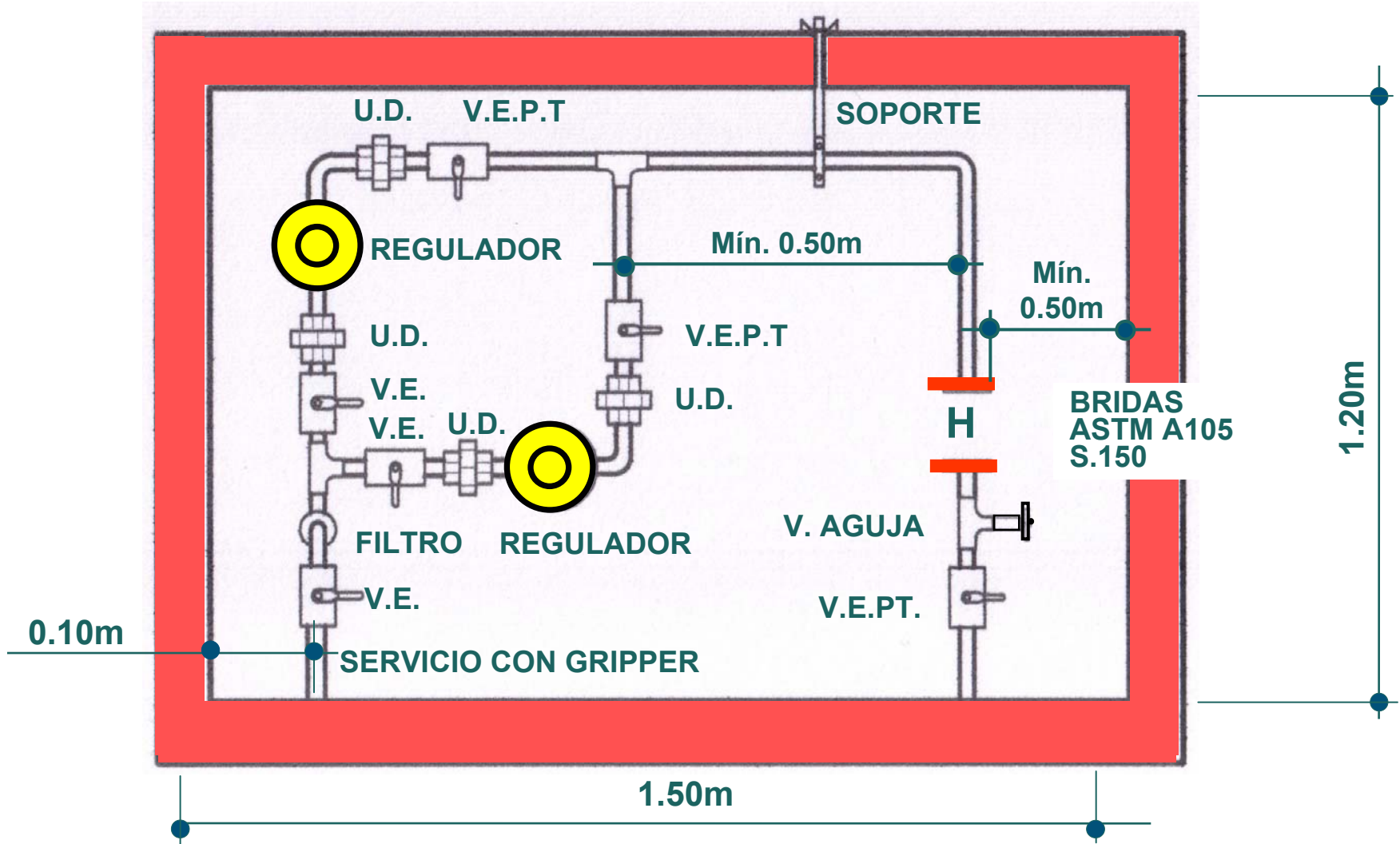

Doble regulación



Vista Lateral

